

COPYRIGHT © Hangzhou EZVIZ Software Co., Ltd. TOATE DREPTURILE REZERVATE.

Orice informație, inclusiv, printre altele, formulări, imagini, grafice sunt proprietățile Hangzhou EZVIZ Software Co., Ltd. (denumite în continuare „Beans View”). Acest manual de utilizare (denumit în continuare „Manualul”) nu poate fi reprodus, modificat, tradus sau distribuit, parțial sau în întregime, prin niciun fel de mijloc, fără permisiunea prealabilă scrisă a Beans View. Cu excepția cazului în care se stipulează altfel, Beans View nu face nicio garanție sau reprezentare, expresă sau implicită, cu privire la Manual.

Despre acest manual

Manualul include instrucțiuni pentru utilizarea și gestionarea produsului. Fotografii, diagramele, imaginile și toate celelalte informații de mai jos sunt doar pentru descriere și explicații. Informațiile conținute în Manualul pot fi modificate, fără notificare prealabilă, din cauza actualizărilor firmware-ului sau din alte motive. Vă rugăm să găsiți cea mai recentă versiune pe site-ul web Vizualizare fasole (<http://www.beansview.com>).

Înregistrare revizuire

Versiune nouă — Ianuarie 2025

Recunoașterea mărcilor comerciale

™, Beans View™ și alte mărci comerciale și sigle ale Beans View reprezintă proprietatea Beans View în diferite jurisdicții. Alte mărci comerciale și sigle menționate mai jos reprezintă proprietatea respectivilor deținători.

Declinarea răspunderii legale

ÎN MĂSURA MAXIMĂ PERMIȘĂ DE LEGISLAȚIA APLICABILĂ, PRODUSUL DESCRIS, ÎMPREUNĂ CU COMPONENTELE HARDWARE, SOFTWARE ȘI FIRMWARE ALE ACESTUIA, ESTE FURNIZAT „CA ATARE”, CU TOATE DEFECTELE ȘI ERORILE, IAR Beans View NU OFERĂ NICIO GARANȚIE, EXPRESĂ SAU IMPLICITĂ, INCLUSIV, DAR FĂRĂ A SE LIMITA LA, VANDABILITATEA, CALITATEA SATISFĂCĂTOARE, ADECVAREA PENTRU UN ANUMIT SCOP ȘI NEÎNCĂLCAREA DREPTURILOR TERȚILOR. ÎN NICIO SITUAȚIE Beans View, DIRECTORII, FUNCȚIONARII, ANGAJAȚII SAU AGENȚII SĂI NU VOR RĂSPUNDE PENTRU NICIUN FEL DE DAUNE SECUNDARE, ACCIDENTALE SAU INDIRECTE, INCLUSIV, PRINTRE ALTELE, DAUNE PENTRU PIERDEREA PROFITULUI ACTIVITĂȚII, ÎNTRERUPEREA ACTIVITĂȚII SAU PIERDEREA DE DATE SAU DOCUMENTE ÎN LEGĂTURĂ CU UTILIZAREA ACESTUI PRODUS, CHIAR DACĂ Beans View A FOST AVERTIZATĂ ÎN LEGĂTURĂ CU POSIBILITATEA UNOR ASTFEL DE DAUNE.

ÎN LIMITA MAXIMĂ PERMIȘĂ DE LEGEA APLICABILĂ, RĂSPUNDEREA TOTALĂ A Beans View PENTRU TOATE DAUNELE NU VA DEPĂȘI ÎN NICIUN CAZ PREȚUL INIȚIAL DE ACHIZIȚIE AL PRODUSULUI.

Beans View NU ÎȘI ASUMĂ NICIO RĂSPUNDERE PENTRU VĂTĂMĂRI CORPORALE SAU DAUNE MATERIALE CA URMARE A ÎNTRERUPERII PRODUSULUI SAU A ÎNCETĂRII SERVICIULUI CAUZATE DE: A) INSTALAREA SAU UTILIZAREA NECORESPUNZĂTOARE, ALTELE DECÂT CELE SOLICITATE; B) PROTECȚIA INTERESELOR NAȚIONALE SAU PUBLICE; C) FORȚA MAJORĂ; D) UTILIZAREA DE CĂTRE DVS. SAU TERȚI, INCLUSIV, DAR FĂRĂ A SE LIMITA LA, UTILIZAREA PRODUSELOR, SOFTWARE-ULUI, APLICAȚIILOR TERȚILOR ȘI ALTELE.

ÎN CEEA CE PRIVEȘTE PRODUSUL CU ACCES LA INTERNET, UTILIZAREA PRODUSULUI SE VA FACE ÎN ÎNTREGIME DOAR PE RISC PROPRIU. Beans View NU ÎȘI VA ASUMA RESPONSABILITATEA PENTRU FUNCȚIONAREA NECORESPUNZĂTOARE, SCURGERILE DE INFORMAȚII CONFIDENȚIALE SAU ALTE DAUNE CARE POT REZULTA DIN ATACURILE CIBERNETICE, ATACURILE HACKERILOR, INFECTAREA CU VIRUȘI SAU ALTE RISCURI DE SECURITATE PE INTERNET; CU TOATE ACESTE, Beans View VA OFERI ASISTENȚĂ TEHNICĂ OPORTUNĂ DACĂ ESTE NECESAR. LEGILE DE SUPRAVEGHERE ȘI LEGILE PRIVIND PROTECȚIA DATELOR VARIAZĂ ÎN FUNCȚIE DE JURISDICȚIE. VĂ RUGĂM SĂ VERIFICAȚI TOATE LEGILE RELEVANTE DIN JURISDICȚIA DVS. ÎNAINTE DE A UTILIZA ACEST PRODUS PENTRU A VĂ ASIGURA CĂ UTILIZAREA DE CĂTRE DVS. RESPECTĂ LEGEA APLICABILĂ. Beans View VA FI RĂSPUNZĂTOARE ÎN EVENTUALITATEA ÎN CARE ACEST PRODUS ESTE UTILIZAT ÎN SCOPURI NELEGITIME.

ÎN CAZUL UNOR CONFLICTE ÎNTRE CELE DE MAI SUS ȘI LEGEA APLICABILĂ, ACEASTA DIN URMĂ PREVALEAZĂ.

Tabelul de conținut

Prezentare generală	1
1. Conținutul pachetului	1
2. Noțiuni de bază.....	2
Configurare	3
1. Obțineți aplicația Vizualizare fasole	3
2. Pornire	3
3. Conectarea la rețea.....	4
Instalare	5
1. Locul de instalare.....	5
2. Instalați un card Micro SD (opțional).....	5
3. Instalați placa de montare	6
4. Montarea camerei video.....	8
5. Reglați obiectivul	9
Vizualizarea dispozitivului	10
1. Vizualizare live.....	10
2. Setări	11
ÎNTREBĂRI FRECVENTE	12
Inițiative privind utilizarea produselor video	13

Prezentare generală

1. Conținutul pachetului



Cameră (1 buc.)



Placă de montare (1 buc.)

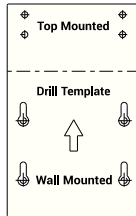

Șablon de găurire (1 buc.)



Set șuruburi (1 buc.)

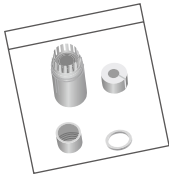

Set impermeabil (1 buc.)

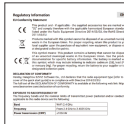

Informații de reglementare (2 buc.)



Ghid de pornire rapidă (1 buc.)

2. Noțiuni de bază



Nume	Descriere
Indicator LED	<ul style="list-style-type: none"> Roșu continuu: Camera pornește. Roșu intermitent lent: Excepție de rețea. Roșu care clipește rapid: Excepție cameră (de exemplu, eroare card Micro SD). Albastru continuu: Video care este vizualizat în aplicația Vizualizare fasole. Albastru intermitent rapid: Camera este pregătită pentru conectarea la rețea. Albastru intermitent lent: Camera funcționează corect.

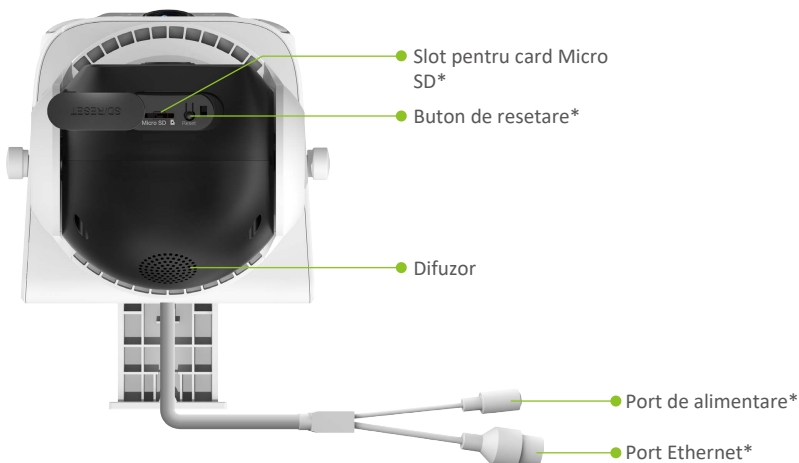

Nume	Descriere
Slot pentru card Micro SD	<ul style="list-style-type: none"> Introduceți un card Micro SD (achiziționat separat) în acest slot. Inițializați cardul în aplicația Vizualizare fasole înainte de a-l utiliza. Compatibilitate recomandată: Clasa 10, spațiu maxim de 512GB.
Buton de resetare	Când camera funcționează, apăsați și mențineți apăsat butonul timp de 4 secunde pentru a reporni și a seta toți parametrii la valorile implicite.
Port de alimentare	Pentru pornirea camerei.
Port Ethernet	Conectați-vă la un router cu un cablu Ethernet (se achiziționează separat).

Configurare

Urmați pașii pentru a configura camera dvs.:

1. Obțineți aplicația Vizualizare fasole și conectați-vă la contul aplicației Vizualizare fasole.
2. Porniți camera.
3. Adăugați camera dvs. la contul dvs. Beans View.

1. Obțineți aplicația Vizualizare fasole

1. Conectați telefonul mobil la Wi-Fi (sugerat).
2. Descărcați și instalați aplicația Beans View căutând "Beans View" în App Store sau Google Play™.
3. Lansați aplicația și înregistrați un cont de utilizator pentru Vizualizare fasole.

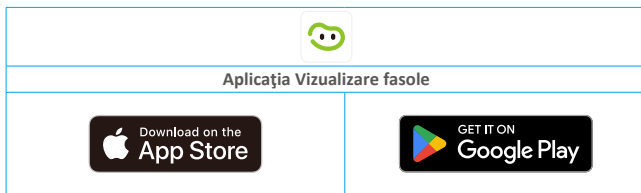

i Dacă ați folosit deja aplicația, asigurați-vă că este cea mai recentă versiune. Pentru a afla dacă o actualizare este disponibilă, accesați magazinul de aplicații și căutați Vizualizare fasole.

2. Pornire

Conectați portul de alimentare la o priză de alimentare cu un adaptor de alimentare (DC12V 1,2A, achiziționat separat). Atunci când indicatorul LED clipește rapid în albastru, aceasta indică faptul că procesul de pornire este finalizat și dispozitivul este gata pentru configurarea rețelei.



- i** • Cablu de alimentare și adaptorul de alimentare trebuie să fie achiziționate separat.
- Priza de alimentare trebuie instalată în apropierea adaptorului de alimentare și trebuie să fie ușor accesibilă.

3. Conectarea la rețea

- Când este conectată atât la rețeaua Wi-Fi, cât și la rețeaua prin cablu, camera va prioritiza utilizarea conexiunii prin cablu.
- Dacă conexiunea prin cablu nu este disponibilă, vă puteți conecta la o rețea Wi-Fi. Asigurați-vă că există un semnal Wi-Fi puternic în mediul dvs. actual.
- Conexiune prin cablu: Conectați camera la un ruter. Consultați Opțiunea A.
- Conexiune fără fir: Conectați camera la Wi-Fi. Consultați opțiunea B.

3.1 Opțiunea A: Conexiune cu fir

1. Conectați camera la portul LAN al routerului dvs. cu un cablu Ethernet (achiziționați separat).



- Când indicatorul LED devine albastru intermitent lent, aceasta indică faptul că camera a fost conectată la Internet.

2. Conectați-vă la contul dvs. folosind aplicația Beans View.
3. Pe ecranul de pornire, atingeți „+” în colțul din dreapta sus pentru a accesa interfața Scanează codul QR.
4. Scanați codul QR pe coperta ghidului de pornire rapidă sau de pe corpul camerei.



5. Urmați expertul aplicației Vizualizare fasole pentru a adăuga camera la contul dvs. Vizualizare fasole.

3.2 Opțiunea B: Conexiune fără fir

- Atunci când indicatorul LED clipește rapid albastru, aceasta indică faptul că camera este pregătită pentru configurarea re elei. Utilizați aplicația Vizualizare fasole pentru a finaliza configurarea Wi-Fi.

1. Conectați-vă la contul dvs. folosind aplicația Beans View.
2. Pe ecranul de pornire, atingeți „+” în colțul din dreapta sus pentru a accesa interfața Scanează codul QR.

3. Scanați codul QR pe coperta ghidului de pornire rapidă sau de pe corpul camerei.

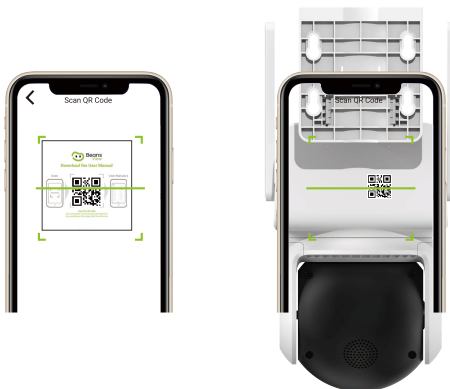

4. Urmăți expertul aplicației Vizualizare fasole pentru a finaliza configurarea Wi-Fi și adăugați camera la contul dvs. Vizualizare fasole.

i Dacă doriți să schimbați Wi-Fi-ul camerei dvs., apăsați și mențineți apăsat butonul de resetare timp de 4 secunde și repetați pașii de mai sus.

Instalare

1. Locul de instalare

Alegeți o locație cu un câmp vizual clar, fără blocaje și cu un semnal wireless bun către cameră. Vă rugăm să rețineți următoarele sfaturi:

- Îndepărtați folia protectoare de pe obiectiv.
- Asigurați-vă că peretele este suficient de puternic pentru a rezista de trei ori greutatea camerei.
- Evitați instalarea camerei într-o zonă în care se aprind multă lumină direct în obiectivul camerei.
- Se recomandă să setați sensibilitatea de detectare în aplicația Vizualizare fasole atunci când selectați locația. Astfel, puteți verifica dacă mișcarea poate fi detectată în poziția camerei și puteți regla sensibilitatea în funcție de dimensiunea și distanța obiectului detectat.

2. Instalați un card Micro SD (opțional)

1. Îndepărtați capacul de silicon de pe cameră.
2. Introduceți un card Micro SD (achiziționat separat) în slot pentru card.
3. Fixați înapoi capacul de silicon la cameră.



i După instalarea cardului Micro SD, ar trebui să inițializați cardul în aplicația Beans View înainte de a-l folosi.

4. În aplicația Vizualizare fasole, atingeți Lista de înregistrări din interfața Setări dispozitiv pentru a verifica starea cardului SD.
5. Dacă starea cardului de memorie este afișată ca Neinițializat, atingeți pentru a inițializa.

i Starea se va schimba apoi în Normală și se vor putea stoca videoclipuri.

3. Instalați placa de montare

Camera poate fi montată pe perete și pe tavan.

3.1 Montat pe perete

1. Așezați șablonul de găurit pe suprafața pe care ați ales-o pentru a monta camera.
2. (Numai pentru tavan/perete de ciment) Faceți găuri pentru șuruburi conform șablonului și introduceți ancore.
3. Utilizați șuruburi metalice pentru a fixa placa de montare.

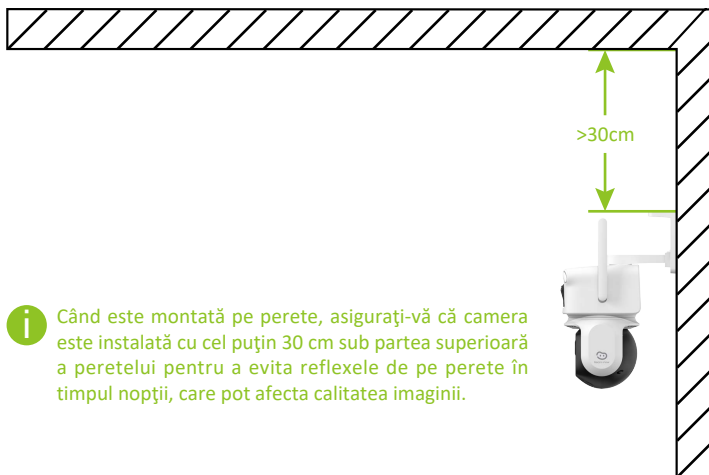
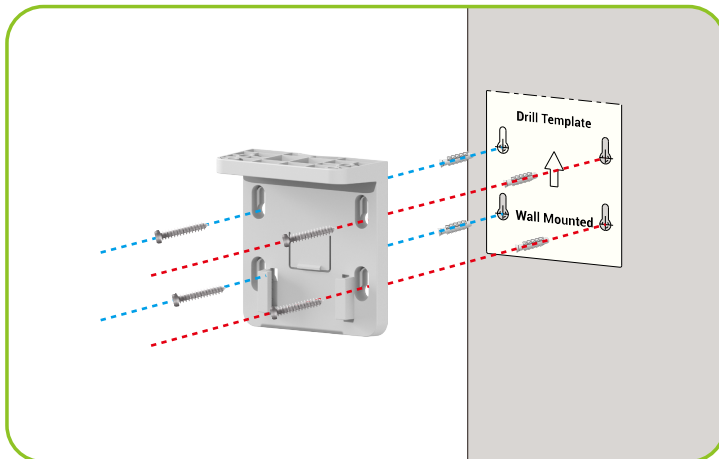

i Când este montată pe perete, asigurați-vă că camera este instalată cu cel puțin 30 cm sub partea superioară a peretelui pentru a evita reflexele de pe perete în timpul nopții, care pot afecta calitatea imaginii.

3.2 Montat pe tavan

1. Așezați șablonul de găurit pe suprafața pe care ați ales-o pentru a monta camera.
2. (Numai pentru tavan/perete de ciment) Faceți găuri pentru șuruburi conform șablonului și introduceți ancore.
3. Utilizați șuruburi metalice pentru a fixa placa de montare.

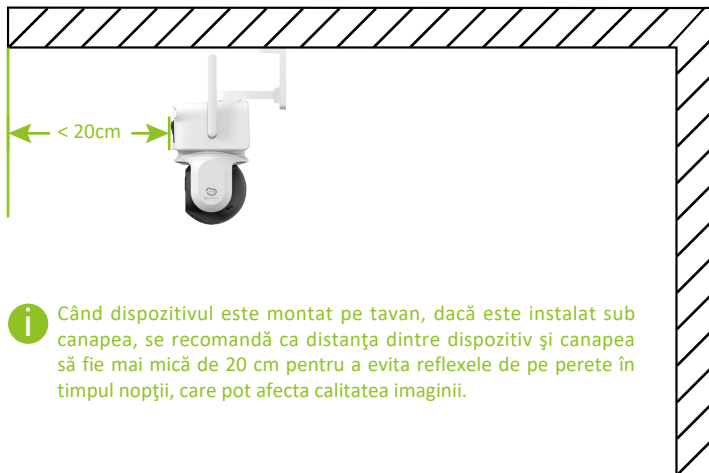
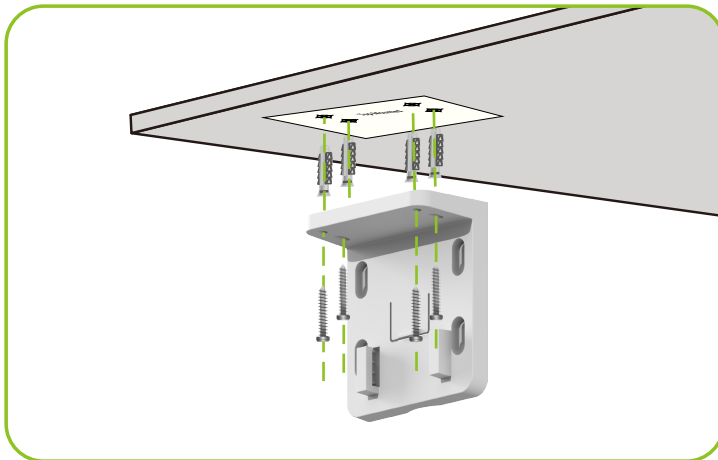

- i** Când dispozitivul este montat pe tavan, dacă este instalat sub canapea, se recomandă ca distanța dintre dispozitiv și canapea să fie mai mică de 20 cm pentru a evita reflexele de pe perete în timpul nopții, care pot afecta calitatea imaginii.

4. Montarea camerei video

Montați camera pe baza de montare.



5. Reglați obiectivul

După finalizarea instalării, se recomandă ajustarea obiectivului vizualizând ecranul de previzualizare în timp real din aplicația Beans View pentru a obține cea mai bună perspectivă de monitorizare.



Vizualizarea dispozitivului









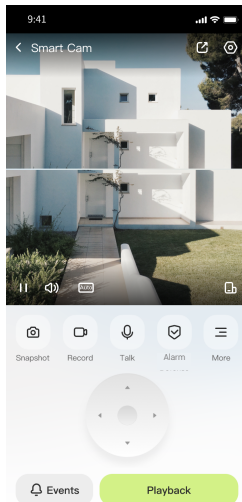





 Interfața aplicației se poate modifica din cauza actualizării versiunii. Consultați interfața actuală.

1. Vizualizare live

Când lansați aplicația Vizualizare fasole, pagina dispozitivului este afișată după cum se arată mai jos.

Puteți să vizualizați și să ascultați un flux live, să faceți instantanee sau înregistrări și să alegeți definiția video după cum este necesar.



Pictogramă	Descriere
	Partajare. Împărtășiți dispozitivul cu oricine doriți.
	Setări. Vizualizați sau modificați setările dispozitivului.
	Ecran cu afișaj complet. Atingeți pentru afișarea pe tot ecranul în câmpul dvs. vizual.
	Instantaneu. Faceți un instantaneu.
	Înregistrare. Porniți/opriți manual înregistrarea.
	<ul style="list-style-type: none">• PTZ. Rotiți camera pentru a obține un câmp vizual mai larg.• Presetarea locației. Controlați PTZ pentru a seta locația de monitorizare ca locații presetate.
	Discuție. Atingeți pentru a vorbi cu persoanele din fața camerei.
	Alarmă. Atingeți pictograma, iar dispozitivul va emite sunete și lumini intermitente pentru a descuraja intrușii.
	Lumină de inundare. Atingeți pentru a aprinde proiectorul și a ilumina câmpul vizual, apoi atingeți din nou pentru a-l închide.
	Mod de repaus. Atingeți pentru a activa modul de repaus, videoclipul va înceta să se afișeze și notificarea de alarmă va fi dezactivată.
	Definiție. Atingeți pentru a selecta rezoluția video după cum este necesar.
	Marcat. Atingeți pentru a marca poziția afișată în ecranul de monitorizare curent.
	Rotiți. Atingeți pictograma și dispozitivul va începe automat patrularea și va reveni în poziția inițială după terminarea acestuia.
	Mai multe. Atingeți pentru a vedea mai multe informații despre dispozitiv.

2. Setări

În pagina de setări, puteți seta parametrii dispozitivului.

Parametru	Descriere
Nume	Personalizați numele dispozitivului dvs.
Armată/Dezarmată	<ul style="list-style-type: none">• Armată: Când are loc un eveniment, acesta va fi înregistrat în evenimentul mesajului aplicației.• Dezarmată: Când are loc un eveniment, acesta nu va fi înregistrat în evenimentul mesajului aplicației.
Iluminare Inteligentă	Puteți seta momentul de pornire sau oprire a reflectorului, după cum este necesar.  Asigurați-vă că funcția de detectare inteligentă corespunzătoare este activată.
Alarmă de detectare	Puteți selecta între diferite tipuri de detecție pentru dispozitivul dvs.  Asigurați-vă că funcția de detectare inteligentă corespunzătoare este activată.
Notificare mesaj	Puteți gestiona mesajul dispozitivului și notificarea aplicației Beans View.
Setări PTZ	Aici puteți seta parametrii PTZ pentru dispozitivul dvs., cum ar fi calibrarea poziției PTZ și presetarea PTZ.
Setări de confidențialitate	Aici puteți cripta videoclipurile cu parola de criptare și puteți seta planul de repaus.
Setări audio	Puteți seta parametrii audio relevanți pentru dispozitivul dvs.
Setări imagine	Puteți seta parametrii de imagine relevanți pentru dispozitivul dvs.
Setări lumină	Atunci când este dezactivat, indicatorul camerei va fi oprit.
Lista de înregistrări	Puteți vedea starea cardului Micro SD aici.
Setări generale	
Setări de rețea	Puteți vedea starea conexiunii.
Informații dispozitiv	Aici puteți vedea informațiile despre dispozitiv.
Partajare dispozitiv	Puteți partaja dispozitivul cu membrii familiei sau cu oaspeții.
Serviciu inteligent	
CloudPlay	Puteți să vă abonați și să gestionați spațiul de stocare în cloud.  <ul style="list-style-type: none">• Funcția este disponibilă numai în anumite țări. Vă rugăm să verificați disponibilitatea în țara dumneavoastră înainte de a achiziționa.• Producătorul își rezervă dreptul la explicații finale.
Repornire dispozitiv	Atingeți pentru a reporni dispozitivul.
Ștergere dispozitiv	Atingeți pentru a șterge dispozitivul din aplicația Vizualizare fasole.

ÎNTREBĂRI FRECVENTE

Î: Ce se întâmplă dacă îmi uit parola?

R: Accesați aplicația Vizualizare fasole > pagina de conectare, atingeți Ați uitat parola? > Introducere adresă de e-mail sau număr de telefon al contului. (Trimitere)> Introducere cod de verificare > Resetare parolă.

Î: De ce nu pot primi codul meu de verificare?

- R:
1. Dacă ați înregistrat contul prin e-mail, vă rugăm să verificați căsuța cu e-mailurile nedorite.
 2. Dacă tot nu poți primi codul de verificare, este posibil să ai un filtru/bloc de e-mail care restricționează acest e-mail, te rugăm să consulți furnizorul de e-mail.
 3. Dacă ați înregistrat un cont prin intermediul numărului de telefon mobil, vă rugăm să confirmați dacă telefonul dvs. mobil poate primi sau nu coduri scurte SMS.
 4. Dacă tot nu puteți primi codul de verificare, vă rugăm să furnizați numărul dvs., țara dvs. și ora solicitării la centrul de asistență la support@beansview.com sau contactați echipa de asistență regională.

Î: Configurarea Wi-Fi a eșuat?

R: Vă rugăm să verificați următoarele setări:

1. Asigurați-vă că telefonul dvs. mobil este conectat la Wi-Fi și că rețeaua Wi-Fi funcționează corect.
2. Verificați starea rețelei:
 - Asigurați-vă că rețeaua dvs. nu are firewall sau alte limite.
 - Asigurați-vă că routerul poate distribui adresa IP dispozitivului dvs. sau dezactivați setarea IP static (DHCP este activat în mod implicit pe toate dispozitivele Beans View).
3. Resetați camera; asigurați-vă că dispozitivul este în modul Ready sau în modul de configurare Wi-Fi > apoi utilizați aplicația Beans View pentru configurarea Wi-Fi a dispozitivului.

Î: Cum se obține codul de verificare al dispozitivului (6 majuscule)?

R: Rețineți că pentru majoritatea dispozitivelor cu vizualizare prin fasole, de obicei există două modalități de a obține codul de verificare a dispozitivului cu 6 litere majuscule:

- Pentru majoritatea modelelor, îl găsiți pe autocolantul/eticheta dispozitivului vizualizare fasole;
- Alternativ, puteți găsi, de asemenea, codul de verificare în Setări dispozitiv > Informații dispozitiv > Cod de verificare.

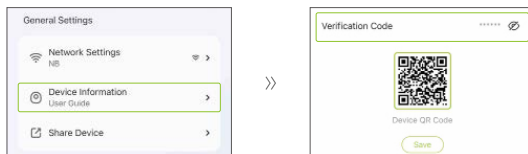

i Pentru informații suplimentare despre dispozitiv, consultați www.beansview.com.

Inițiative privind utilizarea produselor video

Utilizatori vizualizare fasole de valoare,

Tehnologia afectează fiecare aspect al vieții noastre. În calitate de companie de tehnologie cu orientare către viitor, suntem tot mai conștienți de rolul pe care îl joacă tehnologia în îmbunătățirea eficienței și a calității vieții noastre. În același timp, suntem conștienți de potențialul de rău al utilizării necorespunzătoare. De exemplu, produsele video pot înregistra imagini reale, complete și clare, prin urmare, ele prezintă valori excelente în reprezentarea faptelor. Cu toate acestea, distribuirea, utilizarea și/sau prelucrarea necorespunzătoare a înregistrărilor video pot încălca confidențialitatea, drepturile și interesele legitime ale terților.

Angajați să inoveze tehnologia pentru bine, noi, cei de la Beans View, susținem cu sinceritate ca fiecare utilizator să utilizeze produsele video în mod corespunzător și responsabil, astfel încât să creeze în mod colectiv un mediu pozitiv în care toate practicile și utilizarea aferente să respecte legile și reglementările aplicabile, să respecte interesele și drepturile persoanelor și să promoveze moralitatea socială.

Iată inițiativele vizualizării prin fasole pe care dorim să le atingem:

1. Fiecare persoană are o așteptare rezonabilă de confidențialitate, iar utilizarea produselor video nu trebuie să fie în conflict cu o astfel de așteptare rezonabilă. Prin urmare, un anunț de avertizare care clarifică gama de monitorizare ar trebui afișat într-un mod rezonabil și eficient, atunci când se instalează produse video în zone publice. Pentru zonele nepublice, drepturile și interesele persoanelor implicate trebuie evaluate cu grijă, inclusiv, dar fără a se limita la, instalarea produselor video numai după obținerea consimțământului părților interesate și neinstalarea produselor video foarte invizibile fără cunoștința celorlalți.

2. Produsele video înregistrează în mod obiectiv imagini ale activităților reale în timpul și spațiul specificat. Utilizatorii trebuie să identifice în mod rezonabil persoanele și drepturile implicate în acest domeniu de aplicare în avans, pentru a evita orice încălcare a drepturilor de imagine, de confidențialitate sau a altor drepturi legale ale terților, în timp ce se protejează prin intermediul produselor video. În special, dacă alegeți să activați funcția de înregistrare audio pe cameră, aceasta va captura sunete, inclusiv conversații, în intervalul de monitorizare. Vă recomandăm insistent o evaluare cuprinzătoare a potențialelor surse de sunet în raza de monitorizare, pentru a înțelege pe deplin necesitatea și raționalitatea înainte de a activa funcția de înregistrare audio.

3. Produsele video utilizate vor genera în mod constant date audio sau vizuale din scene reale eventual inclusiv informații biometrice, cum ar fi imaginile faciale pe baza selecției utilizatorului pentru caracteristicile produsului. Astfel de date pot fi utilizate sau prelucrate pentru a fi utilizate. Produsele video sunt doar instrumente tehnologice care nu respectă și nu pot respecta standardele legale și morale pentru a ghida utilizarea legală și adecvată a datelor. Metodele și scopurile persoanelor care controlează și utilizează datele generate sunt cele care fac diferența. Prin urmare, operatorii de date nu numai că trebuie să respecte cu strictețe legile și reglementările aplicabile, ci și să respecte pe deplin regulile neobligatorii, inclusiv convențiile internaționale, standardele morale, normele culturale, ordinea publică și obiceiurile locale. În plus, ar trebui să acordăm întotdeauna prioritate protecției vieții private și drepturilor de portret, precum și altor interese rezonabile.

4. Datele video generate continuu de produsele video poartă drepturile, valorile și alte cerințe ale diverselor părți interesate. Astfel, este extrem de important să se asigure securitatea datelor și să se protejeze produsele împotriva intruziunilor rău intenționate. Fiecare utilizator și controler de date trebuie să întreprindă toate măsurile rezonabile și necesare pentru a maximiza securitatea produselor și a datelor, evitând scurgerile de date, divulgarea necorespunzătoare sau utilizarea incorectă, inclusiv, dar fără a se limita la, stabilirea controlului accesului, selectarea unui mediu de rețea adecvat în care să fie conectate produsele video, stabilirea și optimizarea constantă a securității rețelei.

5. Produsele video au adus contribuții importante pentru a îmbunătăți siguranța societății noastre, și credem că vor continua să joace un rol pozitiv în diverse aspecte ale vieții noastre de zi cu zi. Orice încercare de a abuza de aceste produse pentru a încălca drepturile omului sau de a se angaja în activități ilegale contravine esenței înseși a valorii inovării tehnologice și a dezvoltării produselor. Încurajăm fiecare utilizator să stabilească propriile metode și reguli pentru a evalua și monitoriza utilizarea produselor video, astfel încât să se asigure că aceste produse sunt întotdeauna utilizate în mod corespunzător, cu atenție și cu bunăvoință.